

J1--连接控制板P4 (直接对应)
 1、控制板输出
 2、控制板地
 3、控制板监测输入
 4、控制板地

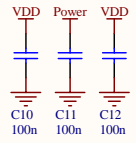
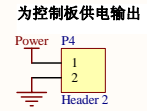
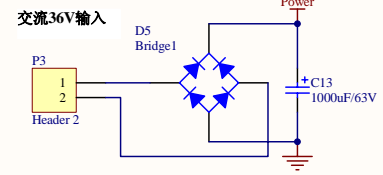
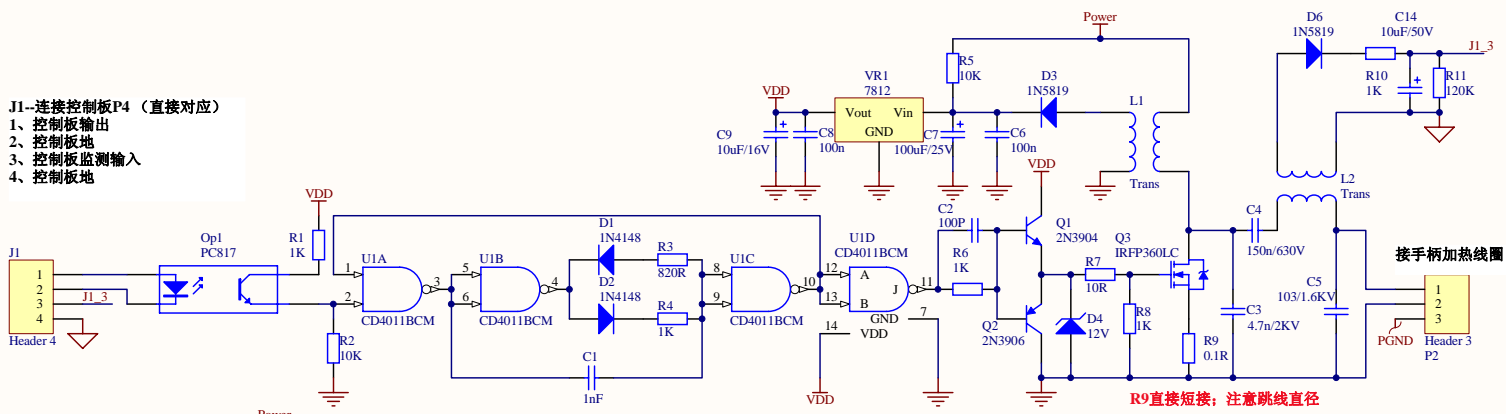

手柄使用六芯航空插头和插座连接, 各芯功能如下:
 1、热电偶负极
 2、热电偶正极
 3、地
 4、加热器线圈
 5、加热器线圈
 6、手柄休眠开关--对地有效

R9直接短接; 注意跳线直径

Title		
DigitalPower		
Size	Number	Revision
B		
Date:	2015-5-18	Sheet of
File:	E:\elediy\HIGH_FREQUENCY_POWER\BYBY\SCHDOC	